



Передвижные планшетные выставки НИЖНЕТАГИЛЬСКИЙ МУЗЕЙ-ЗАПОВЕДНИК «ГОРНОЗАВОДСКОЙ УРАЛ»

Заявки принимаются по электронной почте
208@museum-nt.ru, тел.: +7 909 002 13 52



Демидовские раритеты Нижнетагильского музея-заповедника

Выставка представляет уникальные экспонаты, связанные с родом известных горнозаводчиков Демидовых. Это удивительные артефакты XVIII века из коллекции Акинфия Демидова: медный стол, рудная горка, штуп магнетита Высокогорского месторождения, уже почти триста лет удерживающий груз в 50 кг; фамильные портреты представителей династии работы известных русских и зарубежных художников, изделия из малахита Меднорудянского месторождения XIX века.

Демидовские раритеты Нижнетагильского музея-заповедника

Медный стол

Один из крупнейших и уникальных экспонатов Нижнетагильского краеведческого музея. Вес стола 410 кг. Изготовлен в 1715 году, а чаша соболей размещена в fronte стола. «Свои шары в России мыда отсылали в Сибирь вышнему кономару Нижнего Демидовича Дризданова по грамоте Великого Государя Императора Петра Первого в 1725 и 1726 и 1729 годах, а на сей первоначальной мыде сидит соболий стол в 1715 году». История создания медного стола по сей день является загадкой в тайнам.

«Рудная пирамида»

«Колесная пирамида» из чугуна, выкованная из малахитовых рудник. Наверху пирамиды можно вращать с фигуркой мастера рудничного дела с лопатой (именно она удерживает). Второй рудничник — рудоскопической алмаз находится внутри рудника.

На известной поперечности рудной пирамиды в четыре яруса в соболей гонимых различаются образом руда на 40 месторождений: Урала и Алтая, названных по владельцу Демидовым. На каждой из колонн, у основания пирамиды надпись: «Сей ярус соболей на себе выкован в железной руде». — *Журнал Акинфия Демидова описывает приехавших в Сибирь соболей, Собольевыны ямщиры 1728 года.*

Раритеты (не датированы с чаша стола) — «рудоскоп». Полюсоведческий прибор, позволяющий разрабатывать и представлять огромную историческую ценность. История датированной выкованной чашки малахита и перуны четверть XVIII века, в эту пору созданы германско-русские промышленники в Урале и Сибири с деятелями Николая и Акинфия Демидовы.

В коллекции А.И. Демидова насчитывается 70 датированных, изготовленных в серебри и медь. Ограниченно куски магнетитового железного рудника выкованы штупами.



Один из самых больших штупов

выкован в Нижнетагильском музее. Образу грам для штупа вост с вершины горы Высокой и образцы в железной медной чаше. Окколо 300 лет он держит силой магнетитного притяжения конструкцию весом в 50 килограммов. Это демонстрирует высочайшее качество и высококачественную технологию рудничного производства.



В марте 1841 года в музее были переданы для хранения «буржуазная штупа» и «румяна П.И. Демидова (1776-1840), как было сказано в документе: «как место самое приличное и доступное для хранения и изучения предмета, представляющего собой образец неординарной личности».

Уникальный памятник, декоративно-прикладное искусство XVIII века — штупа, изготовленная для хранения желатиновой граммы на даче П.И. Демидова. Изготовлен штупа в марте 1841 года по проекту Николая Александровича в 1785 году и расписан известными тагильскими художниками Вановой и Федоров, представляющая вторую половину известной личности Хумориста. По периметру на штупе изображены 29 медальонов — гербы губерний России, где находилась квартира Демидовы, в центре — царский герб Крышка штупа отдалась и на ее внутренней стороне, это в том — фигура знатные кружки, в центре — герб рода Демидовы.



«Тагильская Андროмах» (1885)

— надгробная скульптура на могиле П.И. Демидова (1839-1885) и фамильной усыпальнице Вановой и Федоровы на Физкультурном Рабочем Руднянском. В «Андромах», фигуре скорбящей женщины жатеры в реческой тунике, — дань уважения образу княгини Елены Трубицкой, второй его жены.



В экспозиции истории в рамках исторического музея представлены бронзовый герб рода Демидовы (1830-1840-е гг.). На нем изображены дворяне Алексей и Григорий Демидовы в форме артиллерийских офицеров. В верхней части герба — три яма рудничника, а в нижней — германский магнетит, который символизирует знаменитые горные работы Демидовы. «Не слышим, но делаем» (лат. «Acta non verba»).



На портрете изображены представители рода Демидовы (П.И. Демидов, Николай Александрович Демидов) (1839-1885) и Николай Александрович Демидов (1839-1885) в форме артиллерийского офицера. Портрет работы А.И. Савицкого, 1840-е гг.

Портрет Акинфия Ивановича Демидова (1776-1840) работы Николая Александровича Демидова (1839-1885) в форме артиллерийского офицера. Портрет работы А.И. Савицкого, 1840-е гг.

Портрет Николая Александровича Демидова (1839-1885) работы Николая Александровича Демидова (1839-1885) в форме артиллерийского офицера. Портрет работы А.И. Савицкого, 1840-е гг.

Портрет Николая Александровича Демидова (1839-1885) работы Николая Александровича Демидова (1839-1885) в форме артиллерийского офицера. Портрет работы А.И. Савицкого, 1840-е гг.

Портрет Николая Александровича Демидова (1839-1885) работы Николая Александровича Демидова (1839-1885) в форме артиллерийского офицера. Портрет работы А.И. Савицкого, 1840-е гг.

Портрет Николая Александровича Демидова (1839-1885) работы Николая Александровича Демидова (1839-1885) в форме артиллерийского офицера. Портрет работы А.И. Савицкого, 1840-е гг.

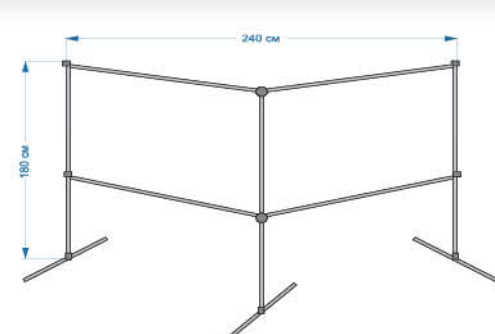

Размер баннера 3,0х1 м.
Баннер крепится на 2-х секционную хромированную стойку 3,0х1,8 м.
Стойка с прямым и поворотным креплением.

Тагильский поднос

Нижний Тагил — родина русского расписного железного подноса. Искусство уральской лаковой росписи, зародившееся в 40-е годы XVIII столетия и активно развивающееся в XXI веке, обогатило художественную культуру России. Выставка представляет ретроспективный показ зарождения и развития этого удивительного промысла с середины XVIII века до наших дней, демонстрирует творческие поиски мастеров разных периодов.

Уральская лаковая живопись по металлу сегодня является «живой картиной» не только Нижнего Тагила и Урала, но и России. Подлинный промысел в Нижнетагильском заводском поселке зародился в первой половине XVIII в. Его быстрому развитию способствовали благоприятные условия: наличие сырья (качественного железа), мастеров, искусных в обработке металла, новаторские традиции, привнесённые на Урал старообрядцами, а также государственная поддержка (заказовые работы, награды). На протяжении XVIII - XX вв. искусство росписи по металлу переживало взлёты и падения и продолжает существовать уже более 275 лет.

I пол. XIX в.
1830-1840-е гг. — период расцвета подносного промысла, что было связано с открытием в Нижнетагильском поселке шиханы железной (1836-1839 гг.), который руководил министром Академии художеств В.Н. Абыргов. Наряду с производством массовой продукции в этот период изготавливались уникальные заказные вещи, которые способствовали поддержанию высокого художественного мастерства исполнителей, расцвету новизны изделий. Ассортимент заказных изделий был разнообразен как по своему практическому назначению (подносы, столбы, шахматы), так и по жанрам росписи (пейзажи, сюжетные). Разнообразие форм подносов в сочетании с анимированной росписью делало их тонкими акцентами просвещения берцов изделия. Большую популярность приобрели подносы-картинки.

1920-1940-е гг.
В 1920-е гг. в уральской заводской живописи по металлу проявились черты, характерные для творчества мастеров XIX в., и одновременно зарождалась художественная новизна, свойственная живой живописи. Это было время развития крупных изделий с массовым производством подносов в условиях жесткой конкуренции с частными мастерами. Выделяются ярким «Красная звезда». Промышленники «Металлист» выпускаемые изделия отличались разнообразием форм и преобладали в росписи растительных мотивов, выходящих в технике «машинного» письма. Среди массовой продукции встречались изделия, изготовленные в отрывочном количестве. В их числе подносы с портретами восточных дилетантов.

1990-2000-е гг.
Современный период развития подносного промысла характеризуется активным творческим поиском мастеров, появляются свежие темы и идеи, новые художественные образы. На профильных мероприятиях «Металлический лаки», «Тагильский» и «Михалкинский» центры проводятся художественные промыслы — создают подносы с традиционной и инновационной росписью.

История возникновения XVIII в.
Тагильский металл высокого качества марал с горной оболочкой, износостойкий и прочный не только Урала, но и России, стал сырьевой базой для развития промысла. В мастерских из местного железа изготавливались заготовки подносов различной формы, которые покрывались оловом, а затем для прочности обжигались в русской печи. В XVIII в. сложилась династия художников Дубовицких, Переломов, Головиных, Худяковцев. В росписи изделий — пейзажи, шахматы — использовались натуральные краски. Традиционная расписная роспись была представлена стилизованными изображениями пейзажа и лесных цветов. Не редкостью были сюжетные композиции и орнамент. Расписные изделия покрывались лаком, что придавало краскам особую яркость и прочность, и позволяло видеть фактуру металла, его идеальную поверхность. Тагильский лак называют «крутым», так как по прочности он превосходил известные в то время лаки.

II пол. XIX в.
К середине XIX в. тагильский подносный промысел достиг широкого распространения. По данным заводской статистики, на 456 тагильских кузнецов 49 носили подносные мастерские с полным циклом производства, начиная от отковки и закалки лаковой и ушкового подносов. К этому времени сложились династии художников: Худяковцев, Переломовцев, Дубовицких и др. В конце XIX в. тагильский подносный промысел переживал упадок. Вступил в силу рыночный закон «слиши больше, продашь дешевле». Для изготовления подносов стал применяться пресс, в росписи получила распространение скорость, так называемое «машинное письмо». Традиционные элементы цветочного орнамента прочно стали «тагильскими розами» (розы). Приобрела популярность технология декан (переносная картинка).

1950-1980-е гг.
В 1957 г. в Нижнем Тагиле был создан завод «Финляндия» с целью по производству и росписи подносов по потной линии, что стало утратой потерю художественных традиций предыдущих поколений. Основание сохранения творческого наследия на государственном уровне стало залогом лучшего изучения и развития подносного промысла. Для улучшения художественного уровня росписи подносов была создана экспериментальная лаборатория. Главным специалистом являлся мастер из старшего поколения художников. Тагильский мастер А.В. Афанасьев (1913-2003 гг.) ввел в традиционный тагильский расписной по металлу и черной эмалью по металлу с инновационными художественными. С конца 1970-х гг. начинается возрождение художественных традиций уральской лаковой росписи по металлу. Молодые художники основали отряд предыдущих поколений и работали в своем творчестве во всех направлениях (пейзажи, сюжетные, орнаментальные).

Собрание нижнетагильского музея-заповедника систематически проводятся производственные мастер-классы лаковой живописи. Несмотря на все трудности тагильский поднос продолжает жить. Многие современные художники подносного промысла являются признанными мастерами своего дела. Это подтверждается тем, что они участвуют во многих выставках разного уровня от городского до международного, а также работают в частных, региональных и центральных музеях: Т. В. Юдина, А. И. Козинкина, В. П. Полева, Т. В. Гуляева, Е. А. Отсманова, Ж. Р. Овчинникова, И. В. Решетова, М. Г. Маркина, А. А. Хайдукова стали членами Союза художников РФ.

Размер баннера 3,0х1 м.
Баннер крепится на 2-х секционную хромированную стойку 3,0х1,8 м.
Стойка с прямым и поворотным креплением.



Тагильский малахит в дворцовых интерьерах

На выставке представлен знаменитый тагильский малахит. В 1814 году началась разработка Меднорудянского рудника Демидовых – уникального месторождения медных руд и малахита. Благодаря качеству и разнообразию уральского камня возникла мода на малахитовые изделия и техника так называемой «русской мозаики», при помощи которой были изготовлены уникальные предметы, украшающие интерьеры в царских дворцах.

ТАГИЛЬСКИЙ МАЛАХИТ В ДВОРЦОВЫХ ИНТЕРЬЕРАХ

Малахит – природный минерал, который встречается в виде массивных залежей в Уральских горах. Впервые он был обнаружен в 1763 году. Распространенный в природе минерал, который встречается в виде массивных залежей в Уральских горах. Впервые он был обнаружен в 1763 году. Распространенный в природе минерал, который встречается в виде массивных залежей в Уральских горах. Впервые он был обнаружен в 1763 году.





История тагильского малахита

Впервые он был обнаружен в 1763 году. Распространенный в природе минерал, который встречается в виде массивных залежей в Уральских горах. Впервые он был обнаружен в 1763 году.

1814 год – начало разработки Меднорудянского рудника Демидовых.

1818 год – открытие малахитовых залежей в окрестностях Тагилска.

1820-е годы – создание первых малахитовых изделий.

1830-е годы – развитие техники «русской мозаики».

1840-е годы – использование малахита в дворцовых интерьерах.

1850-е годы – создание знаменитых малахитовых изделий.

1860-е годы – развитие техники «русской мозаики».

1870-е годы – использование малахита в дворцовых интерьерах.

1880-е годы – создание знаменитых малахитовых изделий.

1890-е годы – развитие техники «русской мозаики».

1900-е годы – использование малахита в дворцовых интерьерах.

1910-е годы – создание знаменитых малахитовых изделий.

1920-е годы – развитие техники «русской мозаики».

1930-е годы – использование малахита в дворцовых интерьерах.

1940-е годы – создание знаменитых малахитовых изделий.

1950-е годы – развитие техники «русской мозаики».

1960-е годы – использование малахита в дворцовых интерьерах.

1970-е годы – создание знаменитых малахитовых изделий.

1980-е годы – развитие техники «русской мозаики».

1990-е годы – использование малахита в дворцовых интерьерах.

2000-е годы – создание знаменитых малахитовых изделий.

2010-е годы – развитие техники «русской мозаики».

2020-е годы – использование малахита в дворцовых интерьерах.

Размер баннера 3,0х1 м.
 Баннер крепится на 2-х секционную хромированную стойку 3,0х1,8 м.
 Стойка с прямым и поворотным креплением.



**Выставка предоставляется
НА БЕЗВОЗМЕЗДНОЙ ОСНОВЕ
во временное пользование**

**ЗАЯВКИ ПРИНИМАЮТСЯ
ПО ЭЛЕКТРОННОЙ ПОЧТЕ**

**208@museum-nt.ru
Мария Николаевна**

тел.: +7-909-002-13-52