

Тагильская находка. К 225-летию А.С. Пушкина

На выставке «Тагильская находка» представлены материалы, посвященные письмам семейства Карамзиных 1836–1837 годов, в которых авторы описывают события последних преддуэльных месяцев жизни Александра Сергеевича Пушкина. В силу многих обстоятельств письма пролежали «без вести» до 1950-х годов. Адресованные Андрею Николаевичу Карамзину письма были написаны его матерью, сестрами и братом. В них родные Андрея Николаевича Карамзина регулярно сообщали столичные новости, в том числе о встречах с поэтами, писателями, композиторами, художниками. Особенно ценными для нас оказались сведения о последних днях Пушкина. В нашем городе остались пять томов фотокопий писем Карамзиных 1836–1837 гг. и память об этом событии в литературной жизни страны.

МБУК Нижнетагильский музей-заповедник «Горнозаводской Урал»
к 225 – летию А.С. Пушкина

Тагильская находка

В 1939 году, накануне Великой Отечественной войны, в Нюхому Тагиле были обнаружены письма семейства Карамзиных 1836–1837 годов, в которых авторы описывают события последних преддуэльных месяцев жизни А.С. Пушкина. В силу многих обстоятельств письма пролежали «без вести» до 1950-х годов.

В годы Великой Отечественной войны письма были переведены с французского языка актрисой tuberculosis больницы Ольгой Александровной Потуровой, эвакуированной в наш город из Ленинграда.

К 1954 году письма были изучены краеведом Николаем Сергеевичем Богатыревым, инженером Новогорьского металлургического завода, который опубликовал в «Тагильском рабочем» (11.04.1954 г.) статью под названием «Цепочка находки. Новые материалы об А.С. Пушкине».

20 апреля 1954 года она была перечислена в газете «Уральский рабочий», а 25 апреля – уже в «Комсомольской правде».

Адресованные Андрею Николаевичу Карамзину письма были написаны его матерью, сестрами и братом. В письмах родные Андрея Карамзина регулярно сообщали столичные новости, в том числе о встречах с поэтами, писателями, композиторами, художниками. Семья Карамзиных была дружна с Василием Андреевичем Жуковским, Александром Сергеевичем Пушкиным, Михаилом Юрьевичем Лермонтовым. Особенно ценным для нас оказалось сведения о последних днях Александра Сергеевича Пушкина.

В 1956 году фрагменты текстов из писем с комментариями литературоведа Ирины Луисовны Луисовичевой были опубликованы в номере № 1 журнала «Новый мир».

По версии Николая Сергеевича Богатырева и Ирины Луисовны Луисовичевой письма попали в Нюхому Тагил в один из пригородов отца Андрея Николаевича Карамзина (1814–1854), сына знаменитого русского востровода Николая Михайловича Карамзина.

Другая версия была предложена тагильским краеведом Майей Петровной Рыжовой, которая предположила, что после смерти Андрея Карамзина письма остались в руках адвоката. Майя Петровна считает, что прежде, чем прийти в 1875 году своей дочерью на Большой Морской улице в Санкт-Петербурге и увезти навсегда в Финляндию, Агrippа Карамзина передала архив Александра Николаевича Карамзина всей его части в главную демидовскую контору в Санкт-Петербурге, которая занималась распределением имущества аристократов. Там находилась часть рабочего архива Андрея Карамзина, туды, вероятно, и попали письма. Вполне возможно, что Агrippа Карамзина перед отъездом передала документы, в том числе письма, в Петербургскую контору Демидовых.

Май Петровна Рыжова начала свои исследования с конца истории – момента поступления писем в Нижнетагильский краеведческий музей. Долгое время имя человека, передавшего их, не разгадалось. Но потом стало известно, что письма библиотекарю краеведческого музея Елизаветы Васильевны Богатыревой прислала Ольга Федоровна Попова. Май Петровна связалась с ее дочерью Кировой Семеновной Казанской, которая поведала о судьбе своего деда Федора Михайловича Богатырева, служившего Главной конторой в Санкт-Петербурге. В начале XX века Демидовы решили были отметить 200-летнюю юбилей своей горнозаводской империи. К этому событию начали готовиться задолго до юбилейной даты. Одним из разделов подготовки к торжествам, возможно, стало приведение в порядок архивов рода Демидовых. Документы поначалу разбирали служащие, понимавшие производственную и финансовую деятельность демидовских предприятий. В архивах с 200-летней историей было огромное количество не только производственной документации, но и мемуарных документов, переписки, большая часть из которой была на французском языке. И такая служавкой был Федор Михайлович Богатырев (1839–1906) – служащий, специалист Главной Демидовской конторы, знавший законное и финансовое состояние дела демидовской империи, владевший французским языком, родом из Нюхомы Тагила.

В этих семейных письмах Пушкин предстаёт как строгий друг дома, связанной с семейством Карамзиных двадцатью годами тесной дружбы, но всегда искренних и сердечных отношений. Домашняя близость Пушкина и Карамзиных является одной из причин того, что суждения о поэте и его предсмертной трагедии, осмысливавшиеся в семье Карамзиных, сохранились не только Софьи Николаевны, но и более прозаического Александра, были неверны. Все они, в том числе и ближайший друг Пушкина, Владимир Жукотский – в размышляющейся драме надели прежде мужья-жены и влюблённый в жену молодым человеком. И только смерть поэта заставила многих переосмыслить события.

Находка века – письма Карамзиных – имеют огромное значение во всей литературной истории, её невозможно переоценить, все писания замечательны. Но есть среди них исключительное русское эпистолярное письмо – письмо Екатерины Андреевны Карамзиной от 30 января 1837 года. В отличие от всех других оно написано по-русски. Своей краткостью, простотой письма производит потрясающее впечатление. Это один из самых замечательных документов, посвященных смерти поэта.

Руководитель коллектива Академии наук, готовившая письма к изданию, Н.М. Исаев писал: «Письма Карамзиных – это памятник минувшей эпохи, свидетельство об одном из самых трагических моментов истории русской культуры; это документальный материал высшего исторического значения и вместе с тем – это своего рода художественное произведение, свидетельствующее о тонкой и своеобразной культуре его авторов, possessingующую почти жилая, историческая условная, общественного круга, в котором они принадлежали и в которых сложились их индивидуальность. Публикация семейных писем Карамзиных даёт каждому исследователю Пушкина и всем тем, кто любит его и ценит его память, то есть огромным массивом фактов, материалов такой ценности, какого давно не было в наших руках и равных которому мы знаем немного. В этом – великое значение писем, оставленных нам членами семейства Карамзиных».

В нашем городе остались пять томов фотокопий писем Карамзиных 1836–1837 годов и память об этом событии в литературной жизни страны.

Размер планшета 71x100 – 4 шт.
Крепится на 2-х секционную хромированную стойку 3,0x1,8 м.
Стойка с прямым и поворотным креплением.

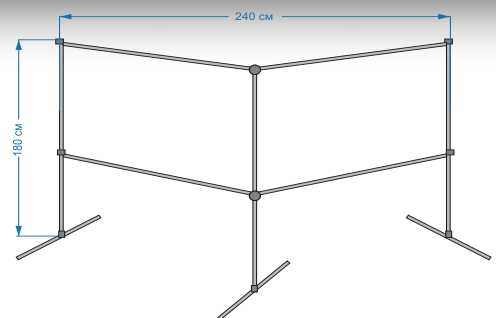

На обороте планшетов «Тагильская находка». К 225-летию А.С. Пушкина размещена выставка «Волонтеры культуры»