

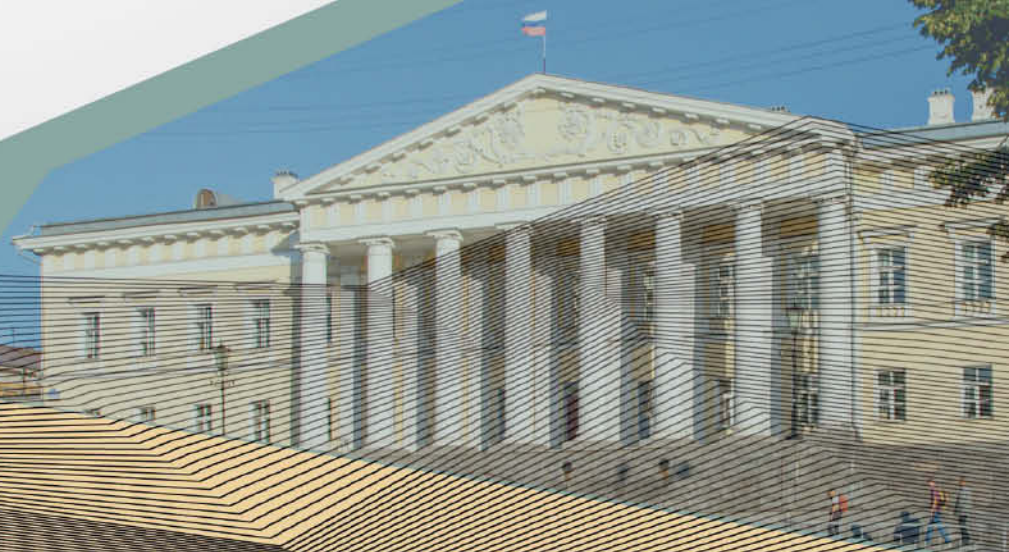

Передвижные планшетные выставки НИЖНЕТАГИЛЬСКИЙ МУЗЕЙ-ЗАПОВЕДНИК «ГОРНОЗАВОДСКОЙ УРАЛ»

Заявки принимаются по электронной почте
208@museum-nt.ru, тел.: +7 909 002 13 52



История длиною в век (к 100-летию Краеведческого музея Нижнего Тагила)

В 2024 году Нижнетагильский музей-заповедник «Горнозаводской Урал» отмечает знаменательную дату – 100-летие деятельности в статусе краеведческого музея. Он является одним из крупнейших музейных объединений Урала. Планшетная выставка «История длиною в век» показывает наиболее значимые этапы непрерывного развития тагильского музея от краеведческого до музея-заповедника за 100 лет. Также она рассказывает об образовании и развитии разнообразных структурных подразделений музея-заповедника, музейщиках-энтузиастах, внесших значительный вклад в музейную деятельность.

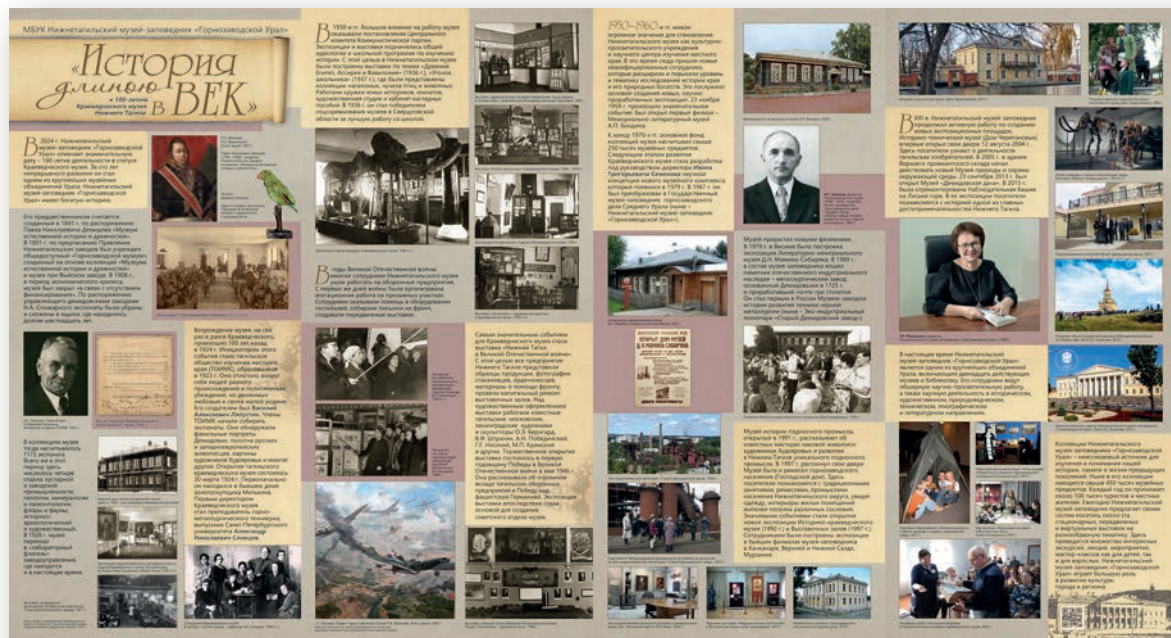

Размер планшета 60x130 см – 4 шт.
Крепление на мольберт 170x47 см.

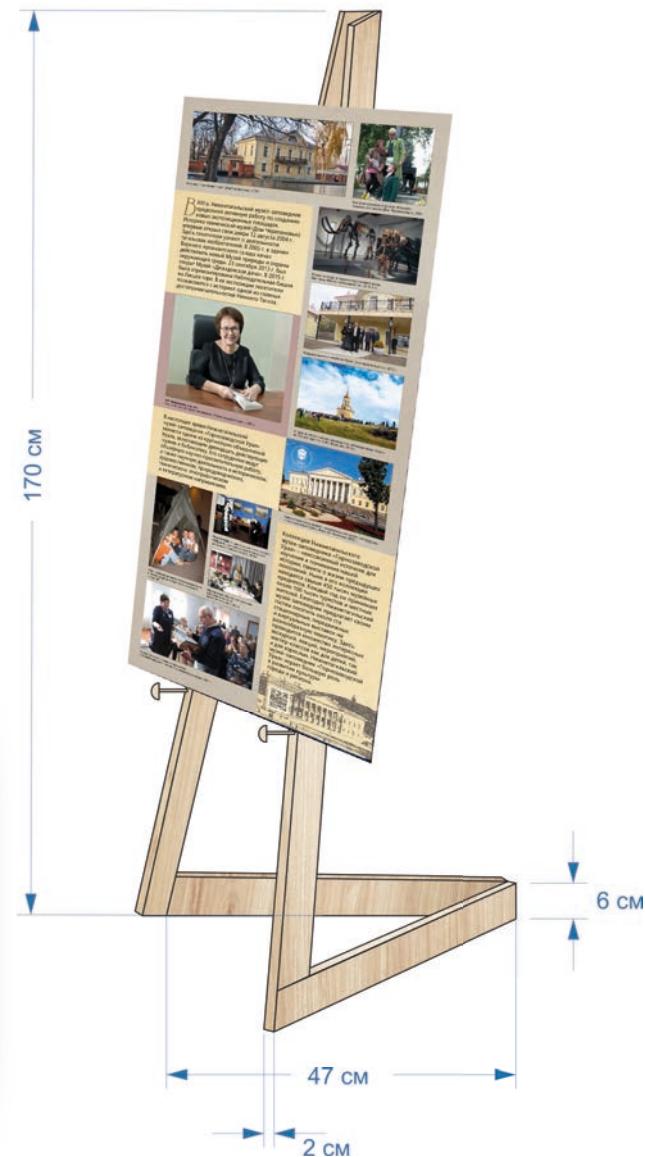

Нижнетагильский музей-заповедник «Горнозаводской Урал»

Нижнетагильский музей-заповедник «Горнозаводской Урал» – одно из крупнейших музейных объединений Урала. Он ведет свою историю от Музеума естественной истории и древностей, основанного по указанию П.Н. Демидова 1840 года. В настоящее время музей-заповедник включает в свой состав 12 музеев самого разного профиля, в том числе и первый в России эко-индустриальный технопарк «Старый Демидовский завод».

Выставка представляет объекты Нижнетагильского музея-заповедника, расположенные в памятниках истории и культуры.

Нижнетагильский музей-заповедник «Горнозаводской Урал»

Нижнетагильский музей-заповедник «Горнозаводской Урал» – один из старейших на Урале. Демидовское Музеум естественной истории и древностей было создано в 1840 году по распоряжению заводладельца П.Н. Демидова. В 1891 году музей был преобразован в Горнозаводской музей-заповедник и в настоящее время объединяет десять музеев разного профиля, фондариинищи, выставочные залы, краеведческую библиотеку. Каждый музейный объект уникален.

В 1993 году в рамках программы «Физикс краун» он был закрыт для посещения. В 1995 году в здании возрожден музейный двор в Нижнем Тагиле.

Историко-технический музей «Демидовский завод» расположен в здании бывшего Главного управления Нижнетагильского горнозаводского округа (созданное в 1851 и в 1854 по проекту архитектора А.Э. Энгельса, здание является памятником архитектуры федерального значения). В 1990 году здание было передано Нижнетагильскому музею-заповеднику. В 1991 году состоялось открытие выставочных залов, в которых экспонировались коллекции из музея-заповедника, так и из других музеев России.

Историко-технический музей «Демидовский завод» располагается в здании бывшего Главного управления Нижнетагильского горнозаводского округа (созданное в 1851 и в 1854 по проекту архитектора А.Э. Энгельса, здание является памятником архитектуры федерального значения). В 1990 году здание было передано Нижнетагильскому музею-заповеднику. В 1991 году состоялось открытие выставочных залов, в которых экспонировались коллекции из музея-заповедника, так и из других музеев России.

Музей «Земля и вода» расположен в здании бывшего Главного управления Нижнетагильского горнозаводского округа (созданное в 1851 и в 1854 по проекту архитектора А.Э. Энгельса, здание является памятником архитектуры федерального значения). В 1990 году здание было передано Нижнетагильскому музею-заповеднику. В 1991 году состоялось открытие выставочных залов, в которых экспонировались коллекции из музея-заповедника, так и из других музеев России.

Музей истории развития техники черной металлургии был создан в 1989 году на базе Нижнетагильского металлургического завода им. П.И. Кузнецова. Основанной в 1725 году заводчиком Демидовым Нижнетагильский чугуноплавильный и железоделательный завод по технической оснащенности был одним из лучших на Урале. Как металлургический завод он был построен в 1887 году.

Музей природы и охраны окружающей среды располагается в здании Верхнего производственного комплекса, построенного в 1929-1934 гг. в здании является памятником архитектуры регионального значения. В 1987 году здание было передано Нижнетагильскому музею-заповеднику. После окончания реставрации здания, в 2005 году состоялось открытие музея природы и охраны окружающей среды.

Сегодня музей представляет разнообразие по тематике: стационарные и временные экспозиции, работающие по материалам коллекций Нижнетагильского музея-заповедника, с периодическим обновлением материалов экспозиции. В одном из залов музея размещена экспозиция «Мамонт» – мамонт.

Мемориально-литературный музей А.П. Бродского располагается в доме заводского рабочего, в котором он провел последние годы жизни. Музей А.П. Бродского, созданный в 1959 году, стал первым мемориально-литературным музеем в Нижнем Тагиле. Дом является памятником истории и культуры. В 1987 году в здании были воссозданы интерьеры гостиной и кабинета писателя. В 1993 году экспозиция была дополнена комнатой «Полторацкого» и кабинетом Тютчева. Ежегодно в музее устраиваются юбилейные выставки. При музее функционируют литературный клуб «Спутник», молодежный литературный клуб «Колосники», «Детский литературный гостинок».

Церковь «Благовещение» была открыта в 2013 году в результате реконструкции загоревшейся церкви в поселении XIX века, принадлежавшей инженеру-министру Ф.И. Шаляеву (1805 – 1856). Вторым владельцем дома был заводоуправитель П.П. Демидов (1859 – 1885), позже Сан-Давидо. В здании музея в настоящее время работают выставка кабинетного искусства. Во дворе музея размещены экспозиция «Русская кухня XIX века». В музейном парке с июня по сентябрь проводятся мероприятия.

На территории завода площадью 27 гектаров сложился целостный промышленный металлургический комплекс, включающий традиционную планировку типичную для горнозаводского комплекса XIX-XIX вв., памятники промышленной архитектуры и инфраструктуры. В настоящее время реализуется проект реставрации историко-культурного наследия горнозаводского комплекса «Демидовский завод» в целях сохранения и восстановления музейного наследия и создания охраняемой территории, в том числе для размещения объектов культурного наследия.

Литературно-мемориальный музей Д.Н. Мамина-Сибиряка находится в здании бывшего завода, в котором жили писатель и ораторство местного уральского писателя. В 1970 году здесь создана экспозиция музея, посвященная жизни и творчеству Д.Н. Мамина Сибиряка. В 2002 году, к 150-летию со дня рождения писателя, в музее проведена реконструкция. Экспозиция посвящена писателю, охватывая последние годы его жизни, посвященные созданию знаменитой повести «Траурная процессия». В экспозиции представлены материалы о жизни писателя и его творчестве, а также о жизни писателя и его творчестве.

Музей истории горнодобывающей промышленности располагается в доме, ранее принадлежавшем крепостным художником Аузининым. Дом является памятником истории федерального значения. В 1970 году после достройки реставрация здания в нем открылся музей истории горнодобывающей промышленности.

Музей истории горнодобывающей промышленности располагается в доме, ранее принадлежавшем крепостным художником Аузининым. Дом является памятником истории федерального значения. В 1970 году после достройки реставрация здания в нем открылся музей истории горнодобывающей промышленности.

Музей истории горнодобывающей промышленности располагается в доме, ранее принадлежавшем крепостным художником Аузининым. Дом является памятником истории федерального значения. В 1970 году после достройки реставрация здания в нем открылся музей истории горнодобывающей промышленности.

Музей истории горнодобывающей промышленности располагается в доме, ранее принадлежавшем крепостным художником Аузининым. Дом является памятником истории федерального значения. В 1970 году после достройки реставрация здания в нем открылся музей истории горнодобывающей промышленности.

Музей истории горнодобывающей промышленности располагается в доме, ранее принадлежавшем крепостным художником Аузининым. Дом является памятником истории федерального значения. В 1970 году после достройки реставрация здания в нем открылся музей истории горнодобывающей промышленности.

Размер баннера 3,0х1 м.
Баннер крепится на 2-х секционную хромированную стойку 3,0х1,8 м.
Стойка с прямым и поворотным креплением.



Демидовские раритеты Нижнетагильского музея-заповедника

Выставка представляет уникальные экспонаты, связанные с родом известных горнозаводчиков Демидовых. Это удивительные артефакты XVIII века из коллекции Акинфия Демидова: медный стол, рудная горка, штуп магнетита Высокогорского месторождения, уже почти триста лет удерживающий груз в 50 кг; фамильные портреты представителей династии работы известных русских и зарубежных художников, изделия из малахита Меднорудянского месторождения XIX века.

Демидовские раритеты Нижнетагильского музея-заповедника

Медный стол

Один из крупнейших и уникальных экспонатов Нижнетагильского краеведческого музея. Вес стола 410 кг. Изготовлен в 1715 году, о чем сообщает грамота на фронт стола. «Свои шарки в России медь отсылали в Сибирь вышелем кономаром Нижнего Демидовича Демидовых по грамотам Великого Государя Императора Петра Первого в 1726 и 1728 и 1729 годах, а на сей первоначальной медь славянский стол в 1715 году». История создания медного стола по сей день остается загадкой в тайнах.

«Рудная пирамида»

«Колесная пирамида» из железных рук, выточенных в виде выемчатой по маяк горю, наображающей рудины. Наверху пирамида имела воронку с фигуркой мастера рудного дела с лопатой в руках (именно она удерживала). Второй рудный «челюсть» собран из рудоседелковой лопы наладится вокруг рудника.

На известной поперечности рудной пирамиды в четыре ряда в скобы втыкал разноцветные образцы руды из 40 месторождений Урала и Алтая, выданных по владельцу Демидовым. На лопы на выемчатом основании пирамиды находилась «Сва кри сообразна на себе медь и железная руда» — «железные и медные железные и медные» — «Соборные медные» 1728 года.

Раритеты (не датируются с точностью — предположительно XVIII-XIX вв.) — это уникальные экспонаты Нижнетагильского краеведческого музея. История создания медного стола по сей день остается загадкой в тайнах.

В коллекции А.И. Демидова насчитывается 70 изделий, изготовленных в серебри и медь. Основными из них являются изделия из серебра и меди. Основными из них являются изделия из серебра и меди.

Один из самых больших штупов

Называется в честь горы Высокой и изготовлен из чугуна. Его высота 300 см, он держит силой магнетита прижатую конструкцию весом в 50 килограммов. Это демонстрирует высочайшее качество и высококачественную технологию изготовления рудного штупа.

В марте 1841 года в музее были переданы для хранения образцы

«Штупа и пружина П.И. Демидова (1776-1840), как было сказано в документе: «Самое лучшее изделие для изготовления штупов».

В собрании Нижнетагильского музея-заповедника представлены предметы культурного значения. Среди всего, это серебряная статуя из тагильских руд, датированная 1920-1930 годами. Наибольший интерес представляют — малахитовый крест с выемчатой ладонькой и украшениями малахитовые, малахитовые и серебряные украшения (сер. XIX в.), ювелирные изделия (1857) и другие предметы.



«Тагильская Андროмеда» (1885) — надгробная скульптура на могиле П.И. Демидова (1839-1885) и фамильной усыпальнице Высокой Новоуфимской церкви, воздвигнутая на Фигуринском Рабочем Руднике. В «Андромеду», фигуру скорбящей молодой женщины в реческой тунике, донести до обрыва выстроили Елены Трубицкой, второй его жены.



В экспозиции истории в рамках исторического музея представлены бронзовые гербы рода Демидовых (1830-1940-е гг.). На них изображены древние алаты и рударский вагон как символы деятельности рода. Еще рударские вагоны, которые символизируют развитие горного дела. Демидовы — «не славян, но славян» (лат. «Acta non verba»).

Портрет Акинфия Демидова (1839-1885) работы Александра Иванова. Портрет Александра Демидова (1839-1885) работы Александра Иванова. Портрет Александра Демидова (1839-1885) работы Александра Иванова.

Портрет Александры Демидовой (1839-1885) работы Александра Иванова. Портрет Александры Демидовой (1839-1885) работы Александра Иванова. Портрет Александры Демидовой (1839-1885) работы Александра Иванова.

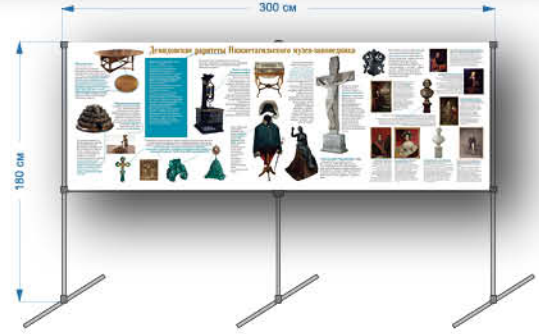
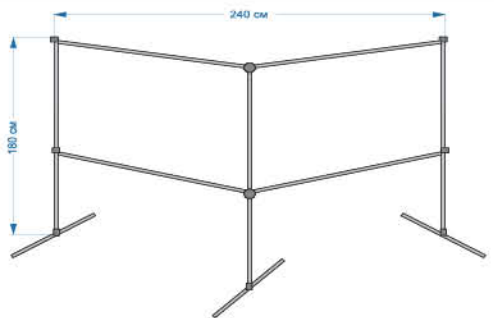

Размер баннера 3,0х1 м.
Баннер крепится на 2-х секционную хромированную стойку 3,0х1,8 м.
Стойка с прямым и поворотным креплением.

Тагильский поднос

Нижний Тагил — родина русского расписного железного подноса. Искусство уральской лаковой росписи, зародившееся в 40-е годы XVIII столетия и активно развивающееся в XXI веке, обогатило художественную культуру России. Выставка представляет ретроспективный показ зарождения и развития этого удивительного промысла с середины XVIII века до наших дней, демонстрирует творческие поиски мастеров разных периодов.

Уральская лаковая живопись по металлу сегодня является «живой картиной» не только Нижнего Тагила и Урала, но и России. Подлинный промысел в Нижнетагильском заводском поселке зародился в первой половине XVIII в. Его быстрому развитию способствовали благоприятные условия: наличие сырья (качественного железа), мастеров, искусных в обработке металла, иконописцев, традиций, принятых на Урале, старообрядцев, а также покровительство заводоуправления. На протяжении XVIII - XX вв. искусство росписи по металлу переживало взлеты и падения и продолжает существовать уже более 275 лет.

I пол. XIX в.
1830-1840-е гг. — период расцвета подносного промысла, что было связано с открытием в Нижнетагильском поселке шихан железной (1836-1839 гг.), который руководил министром Академии художеств В.Н. Абышев. Наряду с производством массовой продукции в этот период изготавливались уникальные лаковые вещи, которые способствовали поддержанию высокого художественного мастерства иконописцев, расцвету иконописи изделий. Ассортимент лаковых изделий был разнообразен как по своему практическому назначению (подносы, столбы, шахматы), так и по жанрам росписи (цветочной, сюжетной). Разнообразие форм подносов в сочетании с анимированной росписью делало их тонким акцентом просвещения берцов изделия. Большую популярность приобрели подносы-картинки.

II пол. XIX в.
К середине XIX в. тагильский подносный промысел достиг широкого распространения. По данным заводской статистики, на 456 тагильских кузнецов 49 носили подносные мастерские с полным циклом производства, начиная от отковки и закалки лаковой и ушкавой подносов. К этому времени сформировались династии художников: Худомовых, Пересыловых, Дубовицких и др. В конце XIX в. тагильский подносный промысел переживал упадок. Вступил в силу рыночный закон «слиши больше, продашь дешевле». Для изготовления лаковых подносов стал применяться пресс, в росписи получила распространение скорость, так называемое «машино писание». Традиционные элементы цветочного орнамента прочно стали «тагильская роза (герань)». Приобрела популярность технология декан (переносная картинка).

В 1920-е гг. в уральской лаковой живописи по металлу prevailed черта, характерная для творчества мастеров XIX в., и одновременно зарождалась художественные особенности, свойственные живой живописи. Это было время развития крупных центров с массовым производством подносов в условиях жесткой конкуренции с частными мастерами. Выделяются ярким «Красная зима», «Прометей», «Металлист». Выпускные изделия отличались разнообразием форм и преобладали в росписи растительных мотивов, выписанных в технике «машино» писала. Среди массовой продукции встречались изделия, изготовленные в отрывочном количестве. В их числе подносы с портретами императорской династии.

В 1950-1980-е гг. В 1957 г. в Нижнем Тагиле был создан завод «Финляндия» с целью по производству и росписи подносов по импортной линии, что стало утратой потерю художественных традиций предыдущих поколений. Основание сохранения творческого наследия на государственном уровне стало залогом лучшего изучения и развития подносного промысла. Для улучшения художественного уровня росписи подносов была создана экспериментальная лаборатория. Главным специалистом являлся мастер из старшего поколения художников. Тагильская мастерица А.В. Афанасьева (1913-2003 гг.) вела традиционную тагильскую роспись по металлу и в доме, делаясь поим с начинающими художниками. С конца 1970-х гг. начинается возрождение художественных традиций уральской лаковой росписи по металлу. Молодые художники основан опыт предыдущих поколений и развивают его в своем творчестве во всех направлениях (цветочном, сюжетном, ориентальном).

Современный период развития подносного промысла характеризуется активным творческим поиском мастеров, появляются свежие темы и идеи, новые художественные образы. На профильных мероприятиях «Металлическая линия», Тагильско-Ачинско-тагильский центр народных художественных промыслов созданы подносы с традиционной и лаковой росписью.

История подносков XVIII в.
Тагильский металл высокого качества марал с твердой оболочкой, иконописцы и мастера не только Урала, но и России, стал сырьевой базой для развития промысла. В мастерских из местного железа изготавливались лаковые подносы различных форм, которые покрывались оловом, а затем для прочности обжигались в русской печи. В XVIII в. сложилась династия художников Дубовицких, Пересыловых, Головиных, Худомовых. В росписи изделий — иконописцев, шахмат — использовались натуральные краски. Традиционная цветочная роспись была представлена стилизованными изображениями ромашек и лесных цветов. Не редкостью были сюжетные композиции и орнамент. Расписные изделия покрывались лаком, что придавало краскам особую яркость и прочность, и позволяло видеть фактуру металла, его идеальную поверхность. Тагильский лак называют «крутящийся», так как по прочности он превосходил известные в то время лаки.

Собрание нижнетагильского музея-заповедника систематически проводятся производственные мастер-классы лаковой живописи. Несмотря на все трудности тагильский поднос продолжает жить. Многие современные художники подносного промысла являются признанными мастерами своего дела. Это подтверждается тем, что они участвуют во многих выставках разного уровня от городского до международного, их работы приобретают региональные и центральные музеи: Т. В. Юдина, А. И. Козинкина, В. П. Полева, Т. В. Гуляева, Е. А. Отслюкина, Ж. Р. Овчинникова, И. В. Решетова, М. Г. Маркина, А. А. Хайдукова стали членами Союза художников РФ.

Размер баннера 3,0x1 м.
Баннер крепится на 2-х секционную хромированную стойку 3,0x1,8 м.
Стойка с прямым и поворотным креплением.



Тагильский малахит в дворцовых интерьерах

На выставке представлен знаменитый тагильский малахит. В 1814 году началась разработка Меднорудянского рудника Демидовых – уникального месторождения медных руд и малахита. Благодаря качеству и разнообразию уральского камня возникла мода на малахитовые изделия и техника так называемой «русской мозаики», при помощи которой были изготовлены уникальные предметы, украшающие интерьеры в царских дворцах.

ТАГИЛЬСКИЙ МАЛАХИТ В ДВОРЦОВЫХ ИНТЕРЬЕРАХ

Малахит – природный минерал, который встречается в виде массивных залежей в Уральских горах. Впервые он был обнаружен в 1814 году на Меднорудянской руднике Демидовых. Благодаря высокому качеству и разнообразию уральского камня возникла мода на малахитовые изделия и техника так называемой «русской мозаики», при помощи которой были изготовлены уникальные предметы, украшающие интерьеры в царских дворцах.

В 1814 году началась разработка Меднорудянского рудника Демидовых – уникального месторождения медных руд и малахита. Благодаря качеству и разнообразию уральского камня возникла мода на малахитовые изделия и техника так называемой «русской мозаики», при помощи которой были изготовлены уникальные предметы, украшающие интерьеры в царских дворцах.



Гора высокая разлогаясь почти в центре меднорудянского массива пошла. В 1814 году на ней добыты медные руды. А в 1815 году на горе построили завод медных руд. Строил завод об-щество Демидовых. В 1815 году на горе построили завод медных руд. Строил завод об-щество Демидовых. В 1815 году на горе построили завод медных руд. Строил завод об-щество Демидовых.



Горы высокая разлогаясь почти в центре меднорудянского массива пошла. В 1814 году на ней добыты медные руды. А в 1815 году на горе построили завод медных руд. Строил завод об-щество Демидовых. В 1815 году на горе построили завод медных руд. Строил завод об-щество Демидовых.



Горы высокая разлогаясь почти в центре меднорудянского массива пошла. В 1814 году на ней добыты медные руды. А в 1815 году на горе построили завод медных руд. Строил завод об-щество Демидовых. В 1815 году на горе построили завод медных руд. Строил завод об-щество Демидовых.



Горы высокая разлогаясь почти в центре меднорудянского массива пошла. В 1814 году на ней добыты медные руды. А в 1815 году на горе построили завод медных руд. Строил завод об-щество Демидовых. В 1815 году на горе построили завод медных руд. Строил завод об-щество Демидовых.

Размер баннера 3,0x1 м.
 Баннер крепится на 2-х секционную хромированную стойку 3,0x1,8 м.
 Стойка с прямым и поворотным креплением.



**Выставка предоставляется
НА БЕЗВОЗМЕЗДНОЙ ОСНОВЕ
во временное пользование**

**ЗАЯВКИ ПРИНИМАЮТСЯ
ПО ЭЛЕКТРОННОЙ ПОЧТЕ**

208@museum-nt.ru
Мария Николаевна

тел.: +7-909-002-13-52