



Передвижные планшетные выставки ИСТОРИЯ КРАЯ И ГОРОДА

Заявки принимаются по электронной почте
208@museum-nt.ru, тел.: +7 909 002 13 52



Ермак

Выставка знакомит с легендарной личностью XVI века – российским казачьим атаманом Ермаком Тимофеевичем, с именем которого связано освоение Сибири Русским государством. Знаменитый поход казачьего отряда Ермака в 1582-85 годах проходил, в том числе, и по реке Тагил, где сейчас сохранились археологические памятники этой эпохи. Археологические находки, древние летописи и оружие представлены на этой выставке.

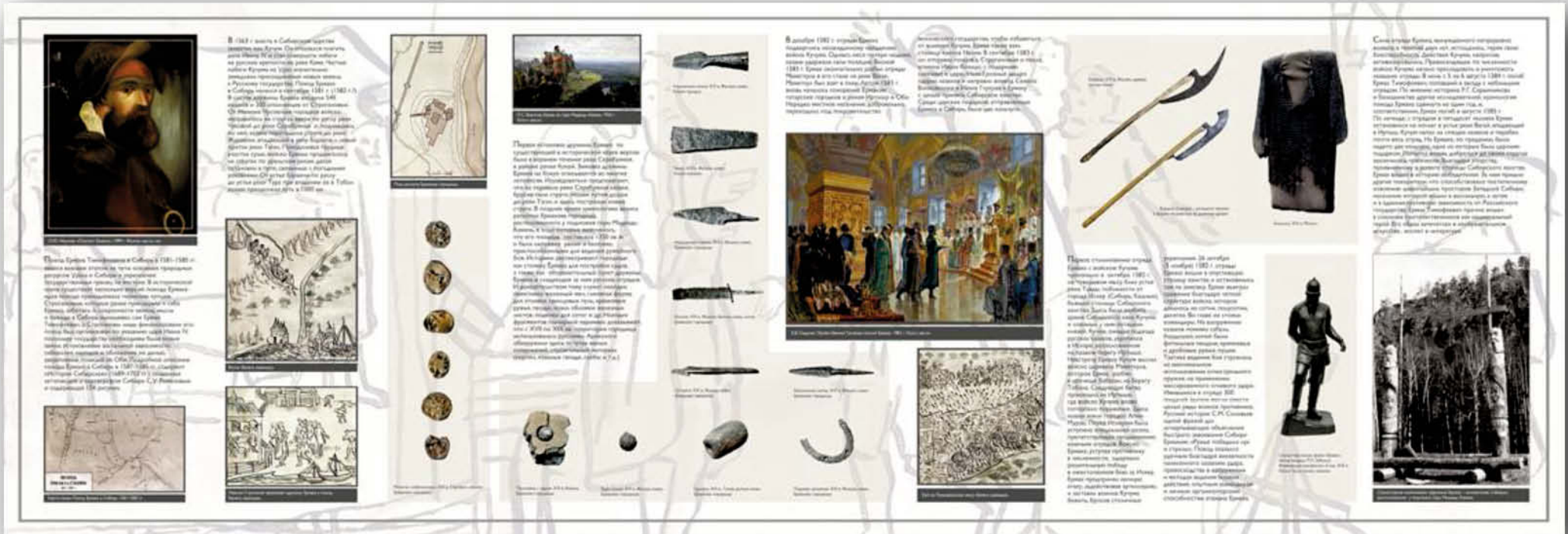

Размер баннера 3,0х1 м.
 Баннер крепится на 2-х секционную хромированную стойку 3,0х1,8 м.
 Стойка с прямым и поворотным креплением.

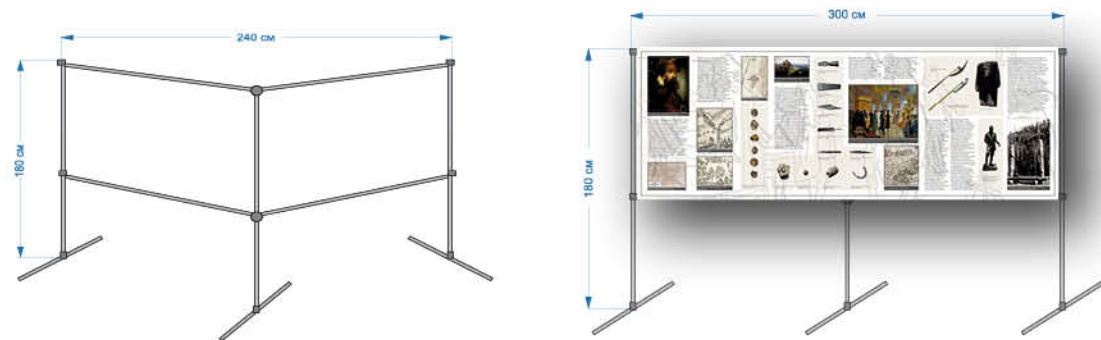

Нижний Тагил – город трудовой славы

1950 – 1970-е годы - стали периодом бурного промышленного и социального развития Нижнего Тагила. Победа в Великой Отечественной войне вдохновила горожан на трудовые подвиги в мирное время. В эти годы шел процесс формирования Нижнего Тагила, как многопрофильного индустриального центра. Промышленную основу города составляли предприятия горно-металлургического и военно-промышленного комплексов, тяжелого машиностроения и химической промышленности. Именно в этих отраслях в послевоенный период начался процесс реконструкции и строительство новых производственных объектов. Социальное и культурное строительство достигло невероятных масштабов. Новые общественные здания и жилые массивы украсили архитектурный облик Нижнего Тагила.

С помощью фотографий и документов выставка раскрывает процессы бурного строительства и роста города в 1950-1970-е гг.



Размер баннера 3,0x1 м.
 Баннер крепится на 2-х секционную хромированную стойку 3,0x1,8 м.
 Стойка с прямым и поворотным креплением.

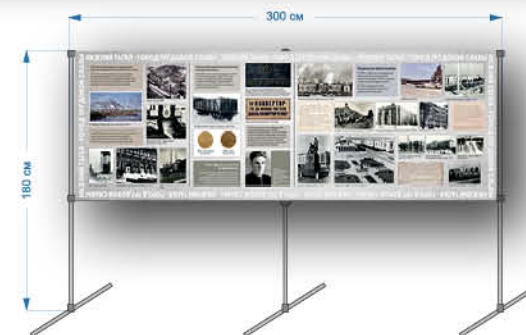
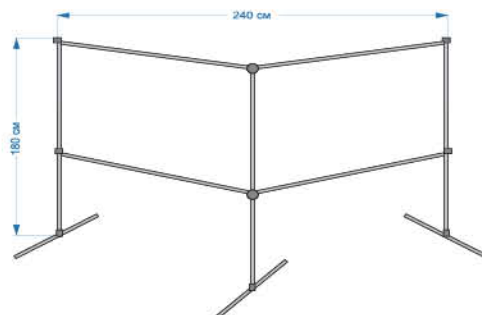

Нижний Тагил – город трудовой доблести

2 июля 2020 года Указом Президента Российской Федерации В.В. Путина Нижнему Тагилу в числе первых было присвоено почетное звание «Город трудовой доблести». Он удостоился этой высокой награды за то, что жители города внесли значительный вклад в Победу в Великой Отечественной войне, обеспечили бесперебойное производство военной и гражданской продукции, проявив при этом массовый трудовой героизм и самоотверженность. Выставка рассказывает о трудовом подвиге тагильчан в годы Великой Отечественной войны, работе ведущих предприятий, передовиках производства, инициаторах многих рекордов, починов и инициатив, труде детей в годы войны. Представлены уникальные фотографии из рапортов «Нижний Тагил о выполнении обязательств уральцев товарищу Сталину» за 1942 и 1943 годы из коллекции Нижнетагильского музея-заповедника. Дополнительная информация находится в QR кодах.



Размер баннера 3,0x1 м.
 Баннер крепится на 2-х секционную хромированную стойку 3,0x1,8 м.
 Стойка с прямым и поворотным креплением.

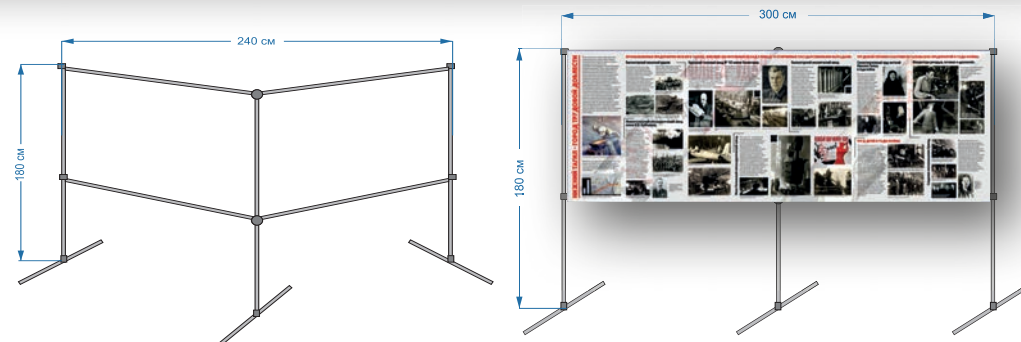

Космическая эра Нижнего Тагила

Нижний Тагил сыграл важную роль в развитии отечественной космической промышленности. Выставка рассказывает о вкладе специалистов нашего города в развитие космической индустрии страны. Надежным поставщиком цистерн для перевозки криогенных жидкостей, которые являются компонентом для заправки ракетносителей, стало АО «Уралкриомаш». Выставка раскрывает важность криогенного оборудования и представляет видных специалистов, которые работали над его созданием и совершенствованием.



Размер планшета 60x130 см – 5 шт.
Крепление на мольберт 170x47 см.

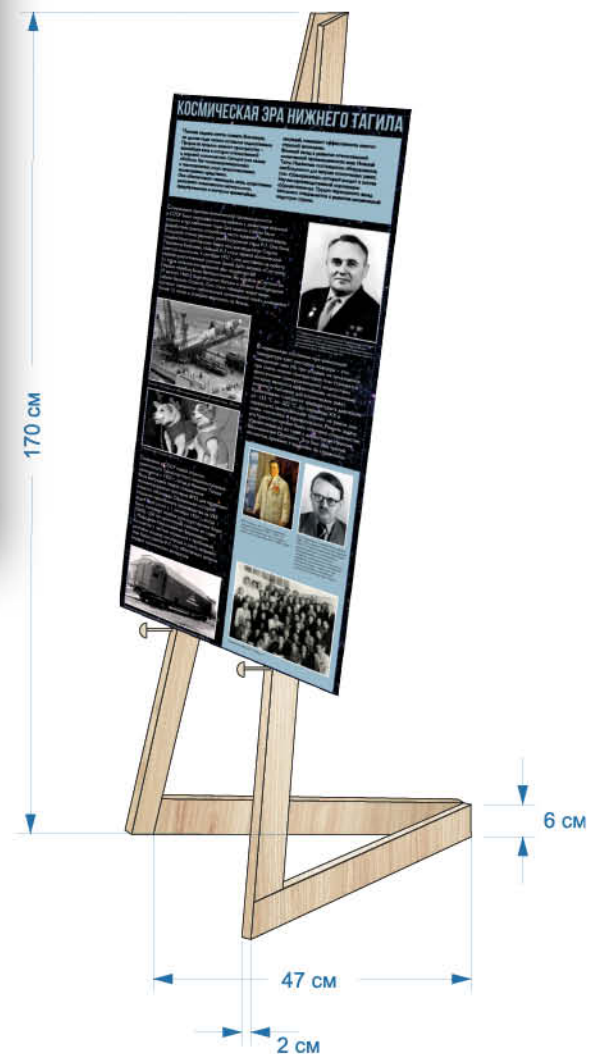

Город, в котором есть все

Несмотря на то, что промышленность Нижнего Тагила была традиционно ориентирована на горно-металлургический и машиностроительный комплексы, в 1985 году местные предприятия начали выпускать широкий ассортимент товаров для продажи населению. Это произошло благодаря «Комплексной программе развития производства товаров народного потребления на период 1986-2000 гг.», которая была утверждена постановлением ЦК КПСС и Совета Министров СССР от 25 сентября 1985 года.

Выставка познакомит вас с товарами народного потребления, производившимися на предприятиях Нижнего Тагила в 1980-е годы.

В начале 1980-х годов в ряде предприятий города начали выпускать обувь, бытовую химию, мебель, электробытовые приборы и многое другое. 23 сентября 1985 года в Советском Союзе вышло Постановление «О комплексной программе развития производства товаров народного потребления на 1986-2000 гг.». Несмотря на то, что промышленность Нижнего Тагила была ориентирована преимущественно на горно-металлургический и машиностроительный комплексы, местные предприятия начали выпускать широкий ассортимент товаров для продажи населению с целью личного, семейного, домашнего или общественного использования. 26 марта 1986 года Народный Совет Нижнего Тагила принял решение разработать пяти-летнюю программу, в рамках которой, практически на всех предприятиях Нижнего Тагила были созданы условия для выпуска товаров народного потребления.

Производство ТНП на НТМК

В октябре 1969 года на базе НТМК был создан первый в Советском Союзе цех бытовой электронной аппаратуры, ориентированной на производство высококачественной бытовой техники. Было начато производство видеомэкагитонов «FUNA», «SALWOOD», «LUMINA» и цветные телевизоры «НИКОМ». Также была налажена сборка импортных ламповых СМЭМС и телефонов НИКОМ. Производственной корпус был оснащен современным сборочным конвейером и фирменным ленточным оборудованием для монтажа, настройки и регулировки продукции. Помимо электронной аппаратуры в цехах НТМК был налажен выпуск трикотажных изделий, обуви, отделочных материалов.

Производство товаров народного потребления на МИЗе

В 1980-е гг. расширился выпуск товаров народного потребления на металлургическом заводе (МИЗ). Ассортимент включал те изделия, которые производились в городе, но и бытового назначения.

В середине 1990-х гг. на ПТММ были открыты цеха по производству обуви, трикотажных изделий, керамической плитки, сантехники, детских игрушек, которые поступали в торговую сеть, не только города.

ГОРОД, В КОТОРОМ ЕСТЬ ВСЕ

ВМЗ (Выйский механический завод)

Успешно в этом направлении работала Выйский механический завод. В специализированных цехах он стал выпускать товары, как необходимые тагилчанам: стиральные машины «Урал», «М», детские прогулочные коляски, детские манежи, контейнеры-табуреты для хранения овощей и многое другое.

Нижнетагильская кондитерская фабрика «Конита»

Нижнетагильская кондитерская фабрика «Конита» всегда славилась своей сладкой продукцией: маффинами, шоколадом, пастилой, карамелью с различной начинкой, ирисом, десятком сортов вафель и печеньем. В середине 1990-х годов ассортимент значительно расширился благодаря установке импортных поточных линий. Появились крупные тонкие вафли с начинкой, мармелад, зефир в шоколаде и другая продукция.

Нижнетагильское швейное объединение

В 1972 г. Нижнетагильское швейное объединение перешло на выпуск детских хлопчатобумажных платьев. Дамы издавали сразу же после введения государственной значки качества. Всего до 1999 г. на фабрике было выпущено 104 тысячи детских платьев со знаком качества.

Огнеупорное производство

На огнеупорном производстве НИТМК открыли цех по производству художественного стекла. Были освоены изделия образцов посуды, а также декоративные изделия в виде фигурок птиц, животных и рыб.

Изготовление товаров народного потребления на предприятиях бытового обслуживания Нижнего Тагила.

В 1900-90-е гг. были открыты цехи по производству товаров народного потребления в доме быта «Трап»

Выпуск товаров народного потребления на УВЗ.

В 1907 году в цехах УВЗ приступили к производству товаров народного потребления. Ассортимент их был довольно широким: белозимные боты, галочки, шапки, майки для прыжков, шашлычницы, кофемолки, соевый молоток, кукольные коляски «Малыш», наборы кухонной мебели, детские игрушки.

Завод «Эмальпосуда»

ЧП «ВАЙНЕРА»

Завод Уралхимпласт.

В 1989 году Нижнетагильский мажодкомбинат начал выпускать различные сорта мороженого: «Сливочное», «Пломбир», «Мороженое», «Фруктовое», «Ледяная сливка», «Морозное», «Новинка», «Ледяной Дед», «Сливочное», «Смокинг», «Шоколад», «Полетное», «Метеор», «Мальчишка», «Ярославское», «Снежок», «Золотые олеи». Наибольшей популярностью у тагилчан пользовались пломбирные сорта: «Ледяная сливка», «Мороженое», «Мальчишка». Славился своей вкусной и полезной продукцией Нижнетагильский Молокозавод. Все помнит его вкусный вареный мороженый мажик, сметану и творог. Тагильский мажик пользуется большой популярностью не только у тагилчан, но и у жителей соседних областей.

Автор выставки: Никиткина М. Е. - научный сотрудник Научно-металлургического центра музея заводского Дзержинского В. Г. - художник-дизайнер музея заводского

Размер баннера 3,0х1 м.
 Баннер крепится на 2-х секционную хромированную стойку 3,0х1,8 м.
 Стойка с прямым и поворотным креплением.



Спасите «Челюскин»

Выставка «Спасите Челюскин» освещает историю гибели парохода «Челюскин», который был отправлен в путь от Ленинграда до Владивостока. Команда должна была выполнить поставленную задачу – проверить возможность сквозного плавания по Северному морскому пути не на ледоколе, а на транспортном судне. За трагедией, которая разыгралась во льдах Чукотского моря, наблюдал весь мир. Спасенных моряков торжественно приветствовали в крупнейших городах страны. В июле 1934 года двое участников «ледового похода» побывали в Нижнем Тагиле.

СПАСИТЕ «ЧЕЛЮСКИН»

В 1930-е гг. Советский Союз разработал богатый арсенал по созданию Северного Морского пути, на трансарктических экспедициях. Этот маршрут, пролегалый вдоль и южной и северной стороны Азии в тот раз, открыл, как путь к Азии.

В северной районе страны, на острове, богатом залежами золота и платины, Далекий Север стал поводом для создания Северного Морского пути. После отчаянной борьбы с природными силами и лишениями команда экспедиции достигла Северного полюса. В экспедиции участвовали: Павел Григорьевич Дементьев, Владимир Иванович Раднин, Алексей Михайлович Хвостов, Павел Григорьевич Дементьев, Владимир Иванович Раднин, Алексей Михайлович Хвостов.

В 1931-1932 гг. в Якутии совершил свой легендарный подвиг легендарный якутский оленевод, Отто Юльевич Шмидт, в экспедиции полярники – Николай Иванович Урванцев, Владимир Николаевич Вавилов. Зубовым удалось, упреждая экспедицию Шмидта, и закончить ее в Северной Сибири.

В 1932 году в Якутии совершил свой легендарный подвиг легендарный якутский оленевод, Отто Юльевич Шмидт, в экспедиции полярники – Николай Иванович Урванцев, Владимир Николаевич Вавилов.

В конце ноября 1933 г. «Гидростроитель» отправился в Берингов пролив. Цель была достичь до 10 тысяч км южнее острова Кунашир, а дальше плыть по Северному морскому пути до порта в Стерлижской Раднинской бухте и оттуда добраться до Чукотки. «Челюскин» вышел в открытое море. Следил за ним по радиосвязи из Петрограда инженер Сергей Павлович Корень.

13 февраля 1934 г. пароход выгружает топливо и продовольствие в район Северного полюса. Все это выгружает команда «Челюскина». Вскоре выгружат и продукты питания. Все это выгружает команда «Челюскина». Вскоре выгружат и продукты питания.

Вскоре выгружат и продукты питания. Все это выгружает команда «Челюскина». Вскоре выгружат и продукты питания.

Пятнадцатого ноября пароход достиг Северного полюса. Это был первый полет в Северном полярном районе. В тот же день выгружат и продукты питания. Все это выгружает команда «Челюскина». Вскоре выгружат и продукты питания.

Вскоре выгружат и продукты питания. Все это выгружает команда «Челюскина». Вскоре выгружат и продукты питания.

Многие военные и гражданские полярники участвовали в экспедиции. Это были люди, которые участвовали в экспедиции. Это были люди, которые участвовали в экспедиции.

Это были люди, которые участвовали в экспедиции. Это были люди, которые участвовали в экспедиции.

В июле 1934 года двое участников «ледового похода» побывали в Нижнем Тагиле. Это были люди, которые участвовали в экспедиции.

Это были люди, которые участвовали в экспедиции. Это были люди, которые участвовали в экспедиции.

5 марта в Ленинград прибыл пароход «Челюскин». Это были люди, которые участвовали в экспедиции.

Это были люди, которые участвовали в экспедиции. Это были люди, которые участвовали в экспедиции.

13 апреля 1934 г. пароход «Челюскин» достиг Северного полюса. Это были люди, которые участвовали в экспедиции.

Это были люди, которые участвовали в экспедиции. Это были люди, которые участвовали в экспедиции.

В июле 1934 года двое участников «ледового похода» побывали в Нижнем Тагиле. Это были люди, которые участвовали в экспедиции.

Это были люди, которые участвовали в экспедиции. Это были люди, которые участвовали в экспедиции.

После отплытия полярники начали работу в районе Северного полюса. Это были люди, которые участвовали в экспедиции.

Это были люди, которые участвовали в экспедиции. Это были люди, которые участвовали в экспедиции.

В июле 1934 года двое участников «ледового похода» побывали в Нижнем Тагиле. Это были люди, которые участвовали в экспедиции.

Это были люди, которые участвовали в экспедиции. Это были люди, которые участвовали в экспедиции.

СПАСИТЕ «ЧЕЛЮСКИН»

Размер планшета 75x100 – 4 шт.
 Крепится на 2-х секционную хромированную стойку 3,0x1,8 м.
 Стойка с прямым и поворотным креплением.

**Выставка предоставляется
НА БЕЗВОЗМЕЗДНОЙ ОСНОВЕ
во временное пользование**

**ЗАЯВКИ ПРИНИМАЮТСЯ
ПО ЭЛЕКТРОННОЙ ПОЧТЕ**

**208@museum-nt.ru
Мария Николаевна**

тел.: +7-909-002-13-52